

INSTRUKCJA

Montażu i eksploatacji zaczepu kulowego

Oznaczenie zacisku wg		Łączenie przewodów
ISO	PN	
1	L	Kierunkowskazy lewe
2	+	Tylne światła przeciwmgłowe
3	31	Masa
4	R	Kierunkowskazy prawe
5	58R	Światła pozycyjne prawe
6	54	Światła hamowania
7	58L	Światła pozycyjne lewe

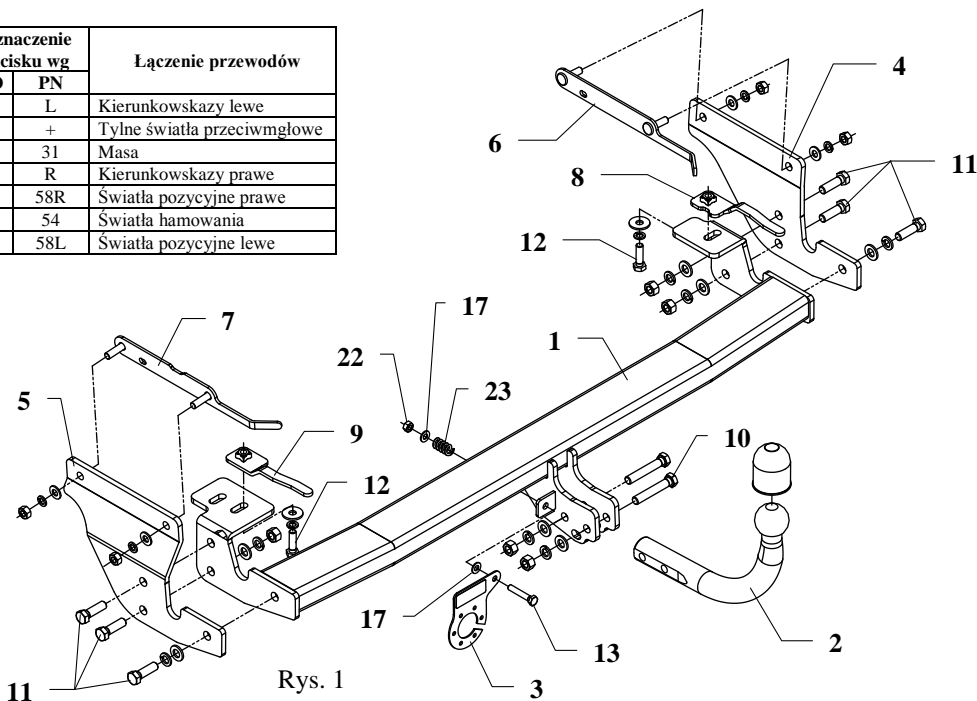

Rys. 1

Zaczep kulowy przeznaczony jest do zamontowania w samochodzie: **FIAT STILO KOMBI**, produkowanym od 11.2002r. do 2008r., nr katalogowy **R33** i służy do ciągnięcia przyczep o masie całkowitej **1300 kg** i nacisku na kulę max **60 kg**.

Kolejność czynności przy montażu

1. Zdemontować zderzak oraz metalowe wzmocnienie.
2. Po zewnętrznej stronie lewej i prawej podłużnicy zaznaczyć, a następnie wywiercić otwory $\varnothing 11\text{mm}$, patrz rys. 2
3. Do uprzednio wykonanych otworów przyłożyć wspornik boczny (poz. 5) - lewa strona i wspornik boczny (poz. 4) - prawa strona i skrócić z nakładkami (poz. 6 i 7), które należy wprowadzić do wnętrza podłużnicy.
4. Do tak przygotowanych elementów przyłożyć belkę główną zaczepu (poz. 1) i skrócić śrubami M12x40mm (poz. 11) oraz śrubami M10x35mm (poz. 12) z nakrętkami na wysięgniku (poz. 8 i 9), które należy wprowadzić do wnętrza podłużnicy.
5. Zamontować metalowe wzmocnienie zderzaka po uprzednim obcięciu jego niewielkich fragmentów patrz rys. 3
6. Zamontować zderzak po uprzednim wycięciu jego fragmentu patrz rys. 4

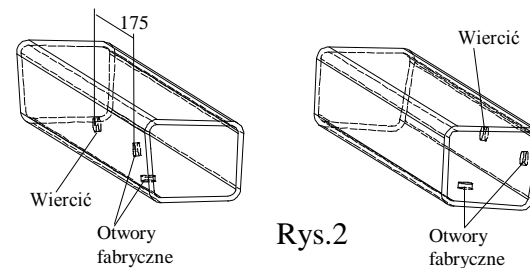

Rys. 2



Rys. 3

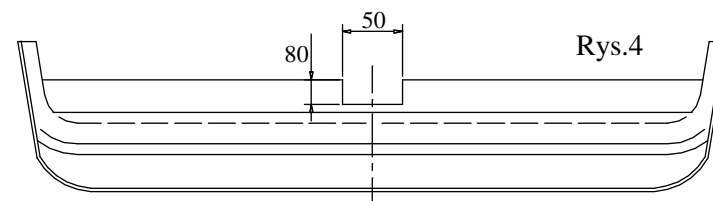

Rys. 4

7. Przykręcić część kulistą zaczepu (poz. 2) śrubami M12x70mm (poz. 10).
8. Przykręcić blachę pod gniazdo (poz. 3) zgodnie z rysunkiem.
9. Dokręcić wszystkie śruby z momentem jak pokazano w tabeli.
10. Podłączyć przewody gniazdka 7 – bieg. do instalacji elektrycznej zgodnie z instrukcją fabryczną samochodu (zaleca się wykonanie w ASO).
11. Uzupelnnić ewentualne ubytki powłoki malarskiej zaczepu powstałe w trakcie montażu.

Zalecany moment skręcający dla śrub i nakrętek 8,8:

M 8 - 25 Nm	M 10 - 55 Nm
M 12 - 85 Nm	M 14 - 135 Nm











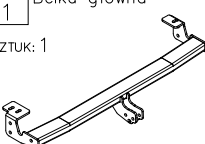



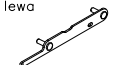







UWAGA

Po zamontowaniu zaczepu kulowego należy uzyskać wpis w dowodzie rejestracyjnym pojazdu na „stacji kontroli pojazdów” właściwej dla miejsca zamieszkania.

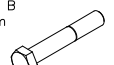
Samochód powinien być wyposażony w :

- kierunkowskazy boczne
 - lusterka boczne o rozstawie co najmniej szerokości przyczepy
- Sprawdzać śruby mocujące zaczepu kulowego po około 1 000 km przebiegu eksploatacji.
Kula zaczepu musi być utrzymana w czystości i konserwowana smarem stałym

Wyposażenie zaczepu:

Poz. 1 Sztuk: 1 Belka główna 	Poz. 6 Sztuk: 1 Nakładka prawa 	Poz. 12 Sztuk: 2 Śruba 8.8 B M10x35 	Poz. 18 Sztuk: 8 Podkładka sprężysta ø12,2mm 
Poz. 2 Sztuk: 1 Część kulista 	Poz. 7 Sztuk: 1 Nakładka lewa 	Poz. 13 Sztuk: 1 Śruba 8.8 B M8x45mm 	Poz. 19 Sztuk: 6 Podkładka sprężysta ø10,2mm 
Poz. 3 Sztuk: 1 Płyta gniazda 	Poz. 8 Sztuk: 1 Wysięgnik prawy 	Poz. 14 Sztuk: 2 Podkładka płaska ø30xø10,5x2,5mm 	Poz. 20 Sztuk: 6 Nakrętka 8 B M12 
Poz. 4 Sztuk: 1 Wspornik prawy 	Poz. 9 Sztuk: 1 Wysięgnik lewy 	Poz. 15 Sztuk: 8 Podkładka płaska ø13mm 	Poz. 21 Sztuk: 4 Nakrętka 8 B M10 
Poz. 5 Sztuk: 1 Wspornik lewy 	Poz. 10 Sztuk: 2 Śruba 8.8 B M12x70mm 	Poz. 16 Sztuk: 6 Podkładka płaska ø10,5mm 	Poz. 22 Sztuk: 1 Nakrętka 8 B M8 
	Poz. 11 Sztuk: 6 Śruba 8.8 B M12x40 	Poz. 17 Sztuk: 2 Podkładka płaska ø8mm 	Poz. 23 Sztuk: 1 Sprężynka 
			Poz. 24 Sztuk: 1 Osłona kuli 

KARTA GWARANCYJNA

Producent udziela gwarancji niniejszą kartą gwarancyjną na okres 24 miesięcy licząc od dnia zakupu zaczepu kulowego do samochodu:

FIAT STILO KOMBI produkowanego od 11.2002r. do 2008r.

Data produkcji Data zakupu.....

Zakres gwarancji obejmuje wyłącznie wady jakościowe wynikające z winy producenta.

Gwarancja nie obejmuje natomiast uszkodzeń zawinionych przez nabywcę, wynikających z niewłaściwego montażu, użytkowania lub konserwacji, uszkodzeń mechanicznych, normalnego zużycia podczas eksploatacji itp.

Gwarancja udzielona na zakupiony towar nie wyłącza, nie ogranicza ani nie zawiesza uprawnień kupującego wynikających z niezgodności towaru z umową.

Reklamacje należy zgłaszać w punkcie sprzedaży, składając jednocześnie kartę gwarancyjną. Usunięcie "wady" następuje po stwierdzeniu przez punkt sprzedaży wspólnie z producentem słuszności złożonej reklamacji.

Reklamacja powinna być załatwiona w ciągu 14 dni od dnia uznania reklamacji. Karta gwarancyjna jest nieważna jeżeli nie jest wypełniona i podpisana.

Data zgłoszenia reklamacji:



PPUH AUTO-HAK Sp.J.

Produkcja Zaczepów Kulowych
Henryk i Zbigniew Nejman
76-200 SŁUPSK ul. Słoneczna 16K
tel/fax (059) 8-414-414; 8-414-413
E-mail: office@autohak.com.pl
www.autohak.com.pl

Zaczep kulowy bez wyposażenia elektrycznego

Klasa: **A50-X** Nr kat. **R33**

Przeznaczony do zamontowania w samochodzie:

Producent: **FIAT**

Model: **STILO**

Typ: **KOMBI**

produkowanym od 11.2002r. do 2008r.

Numer homologacji zgodnie z wytycznymi
regulaminu EKG/ONZ 55.01: **E20-55R-01 4439**

Dane techniczne:

Wartość siły **D** : **8,1 kN**

maksymalna masa przyczepy: **1300 kg**

maksymalny nacisk na kulę: **60 kg**

INFORMACJA WSTĘPNA

Zaczep kulowy jest skonstruowany zgodnie z zasadami bezpieczeństwa ruchu drogowego. Zaczep kulowy jest elementem wpływającym na bezpieczeństwo jazdy i może zostać zainstalowany wyłącznie przez personel wyspecjalizowany. Niedopuszczalne jest dokonywanie jakichkolwiek zmian w konstrukcji zaczepu. Powoduje to wygaśnięcie dopuszczenia do stosowania. W przypadku obecności masy izolacyjnej lub osłony podwozia w miejscu przylegania zaczepu, należy ją usunąć. Nieosłonięte miejsca karoserii oraz wywiercone otwory należy pomalować farbą antykorozyjną.

Informacjami wiążącymi odnośnie wartości obciążeń są dane podawane przez producenta samochodu, względnie wartości maksymalnej masy przyczepy oraz maksymalnego nacisku na kulę, przy czym wartości parametrów zaczepu kulowego nie mogą być przekroczone.

Wzór do obliczania wartości siły D:

$$\frac{\text{Maks. masa przyczepy [kg]} \times \text{Maks. masa samochodu [kg]}}{\text{Maks. masa przyczepy [kg]} + \text{Maks. masa samochodu [kg]}} \times \frac{9,81}{1000} = D \text{ [kN]}$$