

INSTRUKCJA montażu i eksploatacji zaczepu kulowego

Oznaczenie zacisku wg		Łączenie przewodów
ISO	PN	
1	L	Kierunkowskazy lewe
2	+	Tylne światła przeciwmglowe
3	31	Masa
4	R	Kierunkowskazy prawe
5	58R	Światła pozycyjne prawe
6	54	Światła hamowania
7	58L	Światła pozycyjne lewe

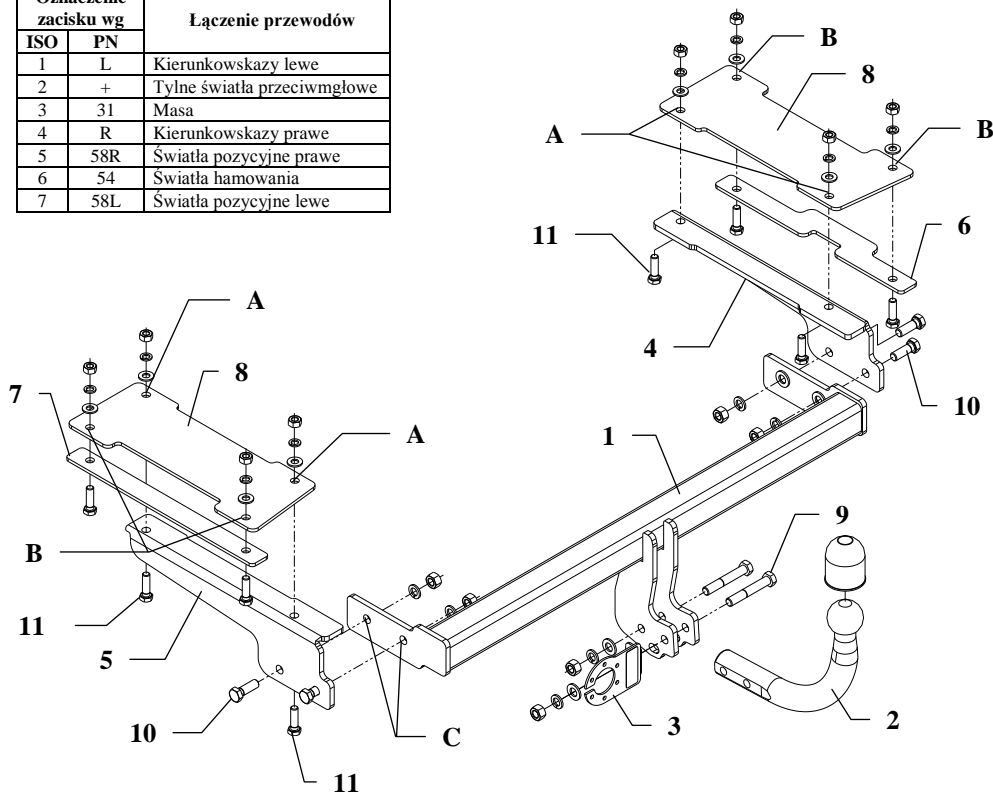

Zaczep kulowy przeznaczony jest do zamontowania w samochodzie: **HONDA CIVIC 4 drz.**, nr katalogowy **Y10**, produkowanego od 10.1995r. do 02.1999r., i służy do ciągnięcia przyczep o masie całkowitej do **1300 kg** i nacisku na kulę max **50 kg**.

OD PRODUCENTA

Dziękujemy za wybór produkowanego przez naszą firmę zaczepu kulowego. Jego niezawodność została potwierdzona licznymi testami oraz opiniami zadowolonych klientów. Jednakże niezawodność zaczepów kulowych jest zależna również od prawidłowego montażu oraz prawidłowej eksploatacji. Z tego powodu prosimy Państwa o staranne przeczytanie niniejszej instrukcji montażu oraz przestrzeganie zawartych wskazówek.

Zaczep należy zamontować w miejscach do tego celu przeznaczonych przez producenta samochodu.

Kolejność czynności przy montażu

1. Od spodu pojazdu odtrasować wg rys 1, a następnie wykonać otwory $\varnothing 11$ mm, (wiercenia wypadają w miejscach zgrzewania podłużnic z podłogą pojazdu – wykonać starannie i dokładnie).
2. Wewnątrz bagażnika na wykonane otwory przyłożyć odpowiednio górne nakładki (poz.8).
3. Od spodu samochodu przyłożyć wsporniki boczne (poz. 4 i 5) i przez otwory (poz. A) oraz duże nakładki (poz. 8) skrócić śrubami M10x35mm (poz. 11).
4. Od spodu samochodu przyłożyć nakładki (poz. 6 i 7) i poprzez otwory (poz. B) oraz duże nakładki (poz. 8) skrócić śrubami M10x35mm (poz. 11) .
5. Do wsporników bocznych poprzez otwory (poz. C) przykręcić śrubami M12x35mm (poz. 10) belkę główną zaczepu (poz. 1).
6. Dokręcić wszystkie zamocowane śruby momentem pokazanym w tabeli.
7. Zamontować zderzak oraz osłony wewnątrz bagażnika.
8. Przykręcić część kulistą zaczepu (poz. 2) wraz z blachą pod gniazdo (poz. 3) śrubami M12x75mm (poz. 9) z wyposażenia.
9. Podłączyć przewody z gniazdka 7 – bieg. do instalacji elektrycznej zgodnie z instrukcją fabryczną samochodu (zaleca się wykonanie w ASO).
10. Uzupelnąć ewentualne ubytki powłoki malarskiej powstałe w trakcie montażu zaczepu.

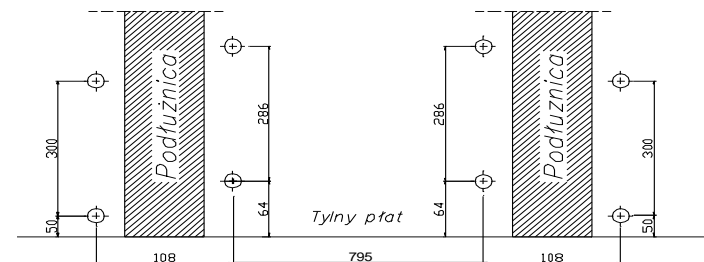

Rys 1. Widok od spodu pojazdu po zdjęciu zderzaka.

Zalecany moment skręcający dla śrub i nakrętek 8,8:

M 8 - 25 Nm	M 10 - 55 Nm
M 12 - 85 Nm	M 14 - 135 Nm

UWAGA

Po zamontowaniu zaczepu kulowego należy uzyskać wpis w dowodzie rejestracyjnym pojazdu na „stacji kontroli pojazdów” właściwej dla miejsca zamieszkania.

Samochód powinien być wyposażony w :







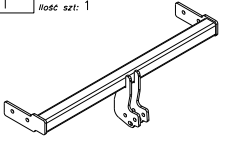
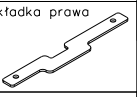
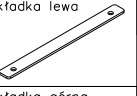
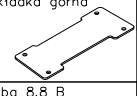

-kierunkowskazy boczne

-lusterka boczne o rozstawie co najmniej szerokości przyczepy

Sprawdzać śruby mocujące zaczepu kulowego po około **1 000 km** przebiegu eksploatacji.

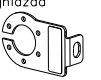
Kula zaczepu musi być utrzymana w czystości i konserwowana smarem stałym.

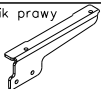
Wyposażenie zaczepu:

Poz. 1 Nazwa: Belka główna Ilość szt: 1	Poz. 5 Nazwa: Wspornik lewy Ilość szt: 1	Poz. 10 Nazwa: Śruba 8,8 B Ilość szt: 4 Wymiar: M12x35mm	Poz. 15 Nazwa: Podkładka zwykła Ilość szt: 8 Wymiar: Ø 10,5 mm
	Poz. 6 Nazwa: Nakładka prawa Ilość szt: 1	Poz. 11 Nazwa: Śruba 8,8 B Ilość szt: 8 Wymiar: M10x35mm	Poz. 16 Nazwa: Podkładka sprężynowa Ilość szt: 6 Wymiar: Ø 12,2 mm
	Poz. 7 Nazwa: Nakładka lewa Ilość szt: 1	Poz. 12 Nazwa: Nakrętka 8 B Ilość szt: 6 Wymiar: M12	Poz. 17 Nazwa: Podkładka sprężynowa Ilość szt: 8 Wymiar: Ø 10,2 mm
	Poz. 8 Nazwa: Nakładka górna Ilość szt: 2	Poz. 13 Nazwa: Nakrętka 8 B Ilość szt: 8 Wymiar: M10	Poz. 18 Nazwa: Osłona kuli Ilość szt: 1
	Poz. 9 Nazwa: Śruba 8,8 B Ilość szt: 2 Wymiar: M12x75mm	Poz. 14 Nazwa: Podkładka zwykła Ilość szt: 6 Wymiar: Ø 13 mm	
Poz. 2 Nazwa: Część kulista Ilość szt: 1			
Poz. 3 Nazwa: Płyta gniazda Ilość szt: 1			
Poz. 4 Nazwa: Wspornik prawy Ilość szt: 1			

KARTA GWARANCYJNA

Producent udziela gwarancji niniejszą kartą gwarancyjną na okres 24 miesięcy licząc od dnia zakupu zaczepu kulowego do samochodu:

HONDA CIVIC

4 drz.

produkowanego od 10.1995 r. do 02.1999 r.

Data produkcji Data zakupu.....

Zakres gwarancji obejmuje wyłącznie wady jakościowe wynikające z winy producenta.

Gwarancja nie obejmuje natomiast uszkodzeń zawnionych przez nabywcę, wynikających z niewłaściwego montażu, użytkowania lub konserwacji, uszkodzeń mechanicznych, normalnego zużycia podczas eksploatacji itp.

Gwarancja udzielona na zakupiony towar nie wyłącza, nie ogranicza ani nie zawiesza uprawnień kupującego wynikających z niezgodności towaru z umową.

Reklamacje należy zgłaszać w punkcie sprzedaży, składając jednocześnie kartę gwarancyjną. Usunięcie "wady" następuje po stwierdzeniu przez punkt sprzedaży wspólnie z producentem słuszności złożonej reklamacji.

Reklamacja powinna być załatwiona w ciągu 14 dni od dnia uznania reklamacji. Karta gwarancyjna jest nieważna jeżeli nie jest wypełniona i podpisana.

Data zgłoszenia reklamacji:



PPUH AUTO-HAK S.J.

Produkcja Haków Holowniczych
Henryk i Zbigniew Nejman
76-200 SŁUPSK ul. Słoneczna 16K
tel/fax (059) 8-414-414; 8-414-413
email: office@autohak.com.pl
www.autohak.com.pl

Zaczep kulowy bez wyposażenia elektrycznego

Klasa: **A50-X** Nr kat. **Y10**

Przeznaczony do zamontowania w samochodzie:

Producent: **HONDA**

Model: **CIVIC**

Typ: **4 drz.**

produkowanego od 10.1995r. do 02.1999r.

Dane techniczne:

Wartość siły **D** : **6,07 kN**

maksymalna masa przyczepy: **1300 kg**

maksymalny nacisk na kulę: **50 kg**

Numer homologacji zgodnie z dyrektywą 94/20/WE: e20*94/20*0499*00

INFORMACJA WSTĘPNA

Zaczep kulowy jest skonstruowany zgodnie z zasadami bezpieczeństwa ruchu drogowego. Zaczep kulowy jest elementem wpływającym na bezpieczeństwo jazdy i może zostać zainstalowany wyłącznie przez personel wyspecjalizowany. Niedopuszczalne jest dokonywanie jakichkolwiek zmian w konstrukcji zaczepu. Powoduje to wygaśnięcie dopuszczenia do stosowania. W przypadku obecności masy izolacyjnej lub osłony podwozia w miejscu przylegania zaczepu, należy ją usunąć. Nieosłonięte miejsca karoserii oraz wywiercone otwory należy pomalować farbą antykorozyjną.

Informacjami wiążącymi odnośnie wartości obciążeń są dane podawane przez producenta samochodu, względnie wartości maksymalnej masy przyczepy oraz maksymalnego nacisku na kulę, przy czym wartości parametrów zaczepu kulowego nie mogą być przekroczone.

Wzór do obliczania wartości siły D:

$$\frac{\text{Maks. masa przyczepy [kg]} \times \text{Maks. masa samochodu [kg]}}{\text{Maks. masa przyczepy [kg]} + \text{Maks. masa samochodu [kg]}} \times \frac{9,81}{1000} = D \text{ [kN]}$$