

Elektro-Einbausatz für Anhängerkupplungen, 7-polig, 12 Volt, nach ISO 1724

Verwendbar für: **OPEL CORSA C COMBO –  
alle Modelle ab 03/02**

Artikel-Nummer: **12150004J**

## Allgemeine Hinweise zu diesem Elektrosatz

- **Vor Beginn der Arbeiten unbedingt die Einbauanleitung komplett durchlesen. Nach Einbau des Elektrosatzes ist die Einbauanleitung dem Kunden bzw. dem Fahrzeugführer zwecks diverser Betriebsinformationen auszuhändigen.**
- **Der Einbau des Elektrosatzes sollte von einer Fachwerkstatt bzw. einer qualifizierten Person durchgeführt werden.** Bei unsachgemäßer Anwendung oder Veränderung des Elektrosatzes bzw. der darin befindlichen Bauteile erlischt jeder Anspruch auf Gewährleistung. Elektronische Geräte wie z.B. Blinkgeber, Anhängerblinküberwachung etc. sind vom Umtausch ausgeschlossen.
- Vor dem Herstellen einer Bohrung sicherstellen, daß ausreichende Bohrfreiheit vorhanden ist.
- **Beim Anbau der Steckdose ist darauf zu achten, daß -**  
die Anschlußleitungen nicht eingeklemmt werden!  
die Nebelschlußleuchtenabschaltung (Kontaktblech) nicht blockiert wird!  
die Dichtung am Leitungsaustritt aus der Steckdose auf dem Isolierschlauch sitzt!
- Die Leitungssätze sind so zu verlegen, daß keine Scheuerstellen entstehen können.  
Auf ausreichenden Abstand zu Hitzequellen (z.B. Abgasanlage) achten.
- **Für die Funktion der Anhängerblinküberwachung (AFC-Modul) ist der Anschluß dieses Gerätes an Dauerplus (Klemme 30), wie unter Punkt 3 beschrieben, unbedingt erforderlich!**
- Im Anhängerbetrieb wird der Ausfall einer Blinkleuchte am Anhänger von der fahrzeugseitigen Kontrolleuchte (Fahrtrichtungsanzeiger) über eine Verdoppelung der Blinkfrequenz angezeigt.  
Eine zusätzliche Kontrolleuchte (C2) ist bei Einbau dieses Elektrosatzes nicht erforderlich.
- **Die Funktionsprüfung des eingebauten Elektrosatzes mit einem geeigneten Prüfgerät oder einem Anhänger durchführen.** Die Funktionsprüfung mit einem Prüfgerät ohne Lastwiderstände ist nicht möglich.
- Die Abschaltung der Nebelschlußleuchte am Zugfahrzeug erfolgt durch den in der 7-poligen Steckdose integrierten Unterbrecherkontakt unmittelbar beim Einsetzen des Anhängersteckers oder eines Adapters. Beim Abkuppeln eines Anhängers ggf. verwendete Adapter daher immer aus der Steckdose entnehmen.

### Lieferumfang:

1 Steckdose 7-polig mit Nebelschlußleuchtenabschaltung	3 Schrauben M5 x 35
1 Gummidichtung für die Steckdose	3 Zahnscheiben
1 Leitungssatz 8-adrig	3 Muttern M5
1 Sicherungshalter (10A) mit Anschlußleitung	1 Stechkülse
1 AFC-Modul (Anhängerblinküberwachung)	1 Isolierkappe
1 Selbstklebepad	8 Kabelbinder 300 mm
	12 Kabelbinder 100 mm

## 1. Fahrzeugbatterie abklemmen

- **Sicherstellen**, daß durch das Abklemmen der Fahrzeugbatterie **kein Verlust** von gespeicherten Daten entsteht (z.B. bei Bordcomputer, Wegfahrsperr, Radio, Fehlerspeicher, etc.).  
**Betriebsanleitung bzw. Herstellervorschriften beachten.**

- Masse-Anschluß von der Fahrzeugbatterie trennen. Zur Vermeidung von Kurzschlüssen und aus Sicherheitsgründen darf der Einbau des Elektrosatzes nur bei abgeklemmter Fahrzeugbatterie durchgeführt werden.

## 2. Leitungssatz 8-adrig und Steckdose montieren

- Kofferraum-Bodenabdeckung herausnehmen. Verkleidung der Ladekante und Kofferraum-Seitenverkleidungen links ausbauen. Gitterabdeckung in der Kofferraum-Seitenverkleidung rechts demontieren.
- Die Abdeckung der fahrzeugseitig vorhandenen Durchführung im Kofferraumboden links (neben der Verzurröse) entfernen.

- Leitungssatzende 8-adrig mit Aderendhülsen durch die fahrzeugseitige Durchführung vom Kofferraum nach außen führen und weiter von hinten durch das Loch im Steckdosen-Halteblech der Anhängerkuppelung verlegen.
- Beiliegende Gummidichtung für die Steckdose auf das Leitungssatzende aufschieben.
- **Den Kontakteinsatz aus der beiliegenden Steckdose herausnehmen und wie folgt anschließen:**

Leitung	Kontakt-Nr.	Funktion
schwarz/weiß	1/L	Fahrtrichtungsanzeiger links
weiß	2/54g	Nebelschlußleuchte Anhänger
braun	3/31	Masse
schwarz/grün	4/R	Fahrtrichtungsanzeiger rechts
grau/rot	5/58R	Schlußleuchte rechts
schwarz/rot	6/54	Bremsleuchten
grau/schwarz	7/58L	Schlußleuchte links
schwarz	8 / Zusatzkontakt	Nebelschlußleuchte Zugfahrzeug

- So montierten Kontakteinsatz wieder in das Steckdosen-Gehäuse einsetzen, Gummidichtung an die Steckdose schieben und Steckdose mit den beiliegenden Schrauben, Zahnscheiben und Muttern am Steckdosen-Halteblech der Anhängerkuppelung befestigen (**siehe Abb.**).

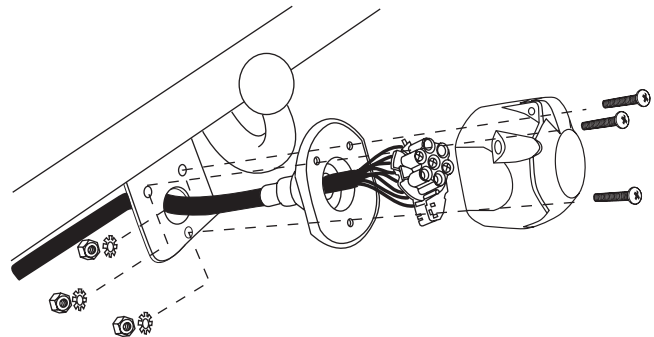

- Die auf dem Leitungssatz montierte Durchführungstülle positionieren und in das Durchführungsloch zum Kofferraum einsetzen.

- Das mit einem **R** gekennzeichnete Leitungssatzende am fahrzeugseitigen Leitungsstrang entlang zur **rechten Schlußleuchte** verlegen.
- Fahrzeugseitiges Steckgehäuse 6-fach von der rechten Schlußleuchte abziehen und mit dem passenden Gegenstück des Leitungssatzes zusammenstecken und verrasten.  
Verbleibendes Steckgehäuse 6-fach des Leitungssatzteils auf die rechte Schlußleuchte stecken und verrasten.

- Das mit einem **L** gekennzeichnete Leitungssatzende am fahrzeugseitigen Leitungsstrang entlang zur **linken Schlußleuchte** verlegen.
- Fahrzeugseitiges Steckgehäuse 6-fach von der linken Schlußleuchte abziehen und mit dem passenden Gegenstück des Leitungssatzes zusammenstecken und verrasten.  
Verbleibendes Steckgehäuse 6-fach des Leitungssatzes auf die linke Schlußleuchte stecken und verrasten.

- 
- Den Kabelschuh der Leitungen **braun** an den fahrzeugseitigen Massepunkt (Stehbolzen M6) in der Nähe der linken Schlußleuchte anschließen.

- 
- Beiliegendes **AFC-Modul** (Anhängerblinküberwachung) auf das Steckgehäuse 10-fach des Leitungssatzes stecken und an geeigneter Stelle im Hohlraum hinter der linken Schlußleuchte mit beiliegendem Selbstklebepad befestigen. (Auf saubere und fettfreie Klebefläche achten!)

### 3. Sicherungshalter mit Anschlußleitung montieren

#### Anschluß Dauerplus (B+ / Klemme 30) für AFC-Modul:

- Fußraum- und Einstiegsverkleidungen fahrerseitig ausbauen.
- Die am Leitungssatz 8-adrig verbleibende Leitung **rot/gelb** vom Kofferraum aus (an der linken Fahrzeugseite bzw. am fahrzeugseitigen Leitungsstrang entlang) in den Fußraum Fahrerseite führen und von dort weiter bis zur Fahrzeugbatterie im Motorraum verlegen, ev. Überlängen abtrennen.
- Den Kabelschuh des beiliegenden Sicherungshalters mit Anschlußleitung an der Pluspolklemme der Fahrzeugbatterie anschließen.
- Das zur Fahrzeugbatterie im Motorraum verlegte Leitungsende **rot/gelb** ca. 5 mm abisolieren. Beiliegende Steckhülse an das Leitungsende ancrimpen und in beiliegende Isolierkappe stecken.
- So montiertes Steckgehäuse 1-fach auf den noch freien Anschluß des Sicherungshalters stecken.

### 4. Funktionsprüfung und Endmontage

- Fahrzeugbatterie wieder anklemmen.  
Die einzelnen Funktionen der Steckdose bzw. des Elektrosatzes sowie die Funktionen der Fahrzeugbeleuchtung überprüfen.
- Alle Leitungsstränge des Einbausatzes befestigen - vorhandene Kabelhalterungen nutzen oder beiliegende Kabelbinder verwenden. Alle demontierten Verkleidungen und Teile wieder einbauen.